

5128-2685

Refillable Desiccant Cartridge

说明

概述

本文档介绍如何更换适用于 5128A RHapid-Cal Humidity Generator（以下简称“本产品”）的 Refillable Desiccant Cartridge（以下简称“干燥剂盒”）。

如何联系 Fluke Calibration

要联系 Fluke Calibration，请拨打以下电话号码：

- 美国技术支持：1-877-355-3225
- 美国校准/修理：1-877-355-3225
- 加拿大：1-800-36-FLUKE (1-800-363-5853)
- 欧洲：+31-40-2675-200
- 日本：+81-3-6714-3114
- 新加坡：+65-6799-5566
- 中国：+86-400-810-3435
- 巴西：+55-11-3759-7600
- 世界任何地区：+1-425-446-6110

要查看产品信息并下载最新的手册补充，请访问 Fluke Calibration 网站 www.flukecal.com。

要注册您的产品，请访问 <http://flukecal.com/register-product>。

安全数据表

在拆卸干燥剂盒前，请参阅以下链接中的安全数据表 (SDS)：

- [SDS - 5128A 干燥剂盒, 5128-2680 - 橙色硅胶](#)
- [SDS - 5128A 干燥剂盒, 5128-2680 - 非指示性干燥剂](#)

PN 4973688 (Simplified Chinese)

March 2018

©2018 Fluke Corporation. All rights reserved.

All product names are trademarks of their respective companies.

Fluke Corporation
P.O.Box 9090
Everett, WA 98206-9090
U.S.A.

Fluke Europe B.V.
P.O.Box 1186
5602 BD Eindhoven
The Netherlands

ООО «Флюк СИАЙЭС»
125167, г.Москва,
Ленинградский проспект
дом 37,
корпус 9, подъезд 4, 1 этаж

拆卸干燥剂盒

从本产品中拆下干燥剂盒，然后进行更换。当本产品的检查干燥剂指示灯亮起时，或显示屏显示 LO RH ERR 时，则表示需要检查干燥剂。当指示干燥剂材料变为绿色时，请更换干燥剂盒。如果指示干燥剂为橙色，则无需更换。要拆卸干燥剂盒，请参见图 1：

1. 关闭本产品。
2. 将前面板盖逆时针旋转 $\frac{1}{4}$ 圈，然后卸下盖子 (2)。
3. 向各个方向（上/下、左/右）轻轻推动干燥剂的前端，以松开干燥剂的后部密封件。
4. 将用完的干燥剂盒从本产品 (4) 中拉出，然后插入新的干燥剂盒。



图 1.拆卸干燥剂盒

ibw026.eps

清空干燥剂盒

要清空干燥剂盒，请参见表 1：

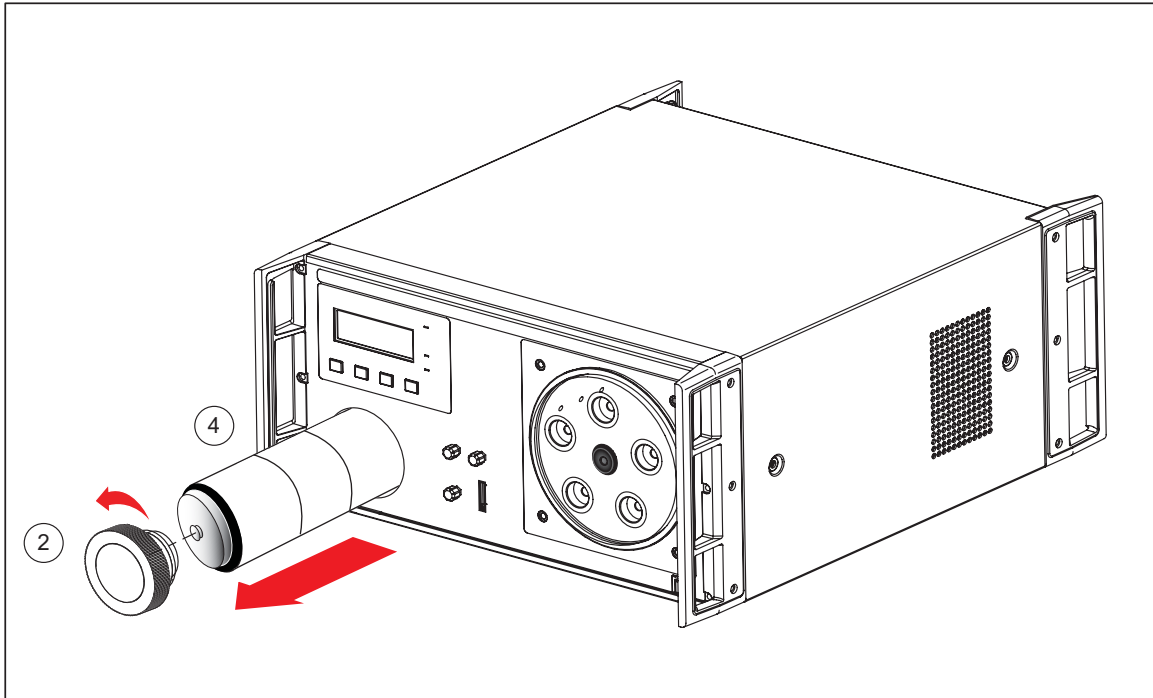
1. 将位于盖总成上的 D 型圈逆时针旋转 2 或 3 圈以拧松。
2. 向下推 D 型圈使之与盖总成齐平以松开密封件。
3. 轻轻摇动并拉出盖总成以将其拆下。如果盖总成卡住，请按照以下说明进行操作：
 - a. 盖总成包含顶部和底部圆盘，O 型圈垫片压缩在圆盘间。完全拧松 D 型圈并拆下顶部圆盘。
 - b. 垂直握住干燥剂盒，并轻轻推动底部圆盘的一侧。该操作将松开 O 型圈的密封件，使压缩弹簧将圆盘推出管道。
4. 将压缩弹簧、乙烯盘和棉垫从干燥剂盒中拉出。
5. 清除使用过的干燥剂并按照 www.flukecal.com 中的 SDS 说明书所建议的方式进行处理。
6. 确保干燥剂盒完全清空。
7. 如有需要，更换底部的棉垫。丢弃使用过的棉垫。
8. 使用干净的低压空气清洁干燥剂盒内部和外部。

重新装填干燥剂盒

要重新装填干燥剂盒，请参见表 1：

1. 将新的干燥剂倒入干燥剂盒中，请先装填内管。在装填过程中，轻扣干燥剂盒以帮助材料安定下来。
2. 将干燥剂装填到内管上方约 8 mm (0.3 in) 处。
3. 重新将棉垫、乙烯盘、压缩弹簧和盖总成（如果圆盘之前已被分离开，请组装好）装回到外管的开口端。
4. 将盖总成推入外管，使凸肩抵住管端口，拧紧 D 型圈以完全密封并固定到位。
5. 检查盖总成周围的状况，确保其与外管完全密封。拽或拉 D 型圈进行测试，以确保盖总成的密封性。
6. 装填后，如果无需立即投入使用，请在干燥剂盒的通风孔端盖上一个干密封罩。此密封罩可防止干燥剂在使用前吸附水分。
7. 将干燥剂盒装入本产品前请先拆下此干密封罩。

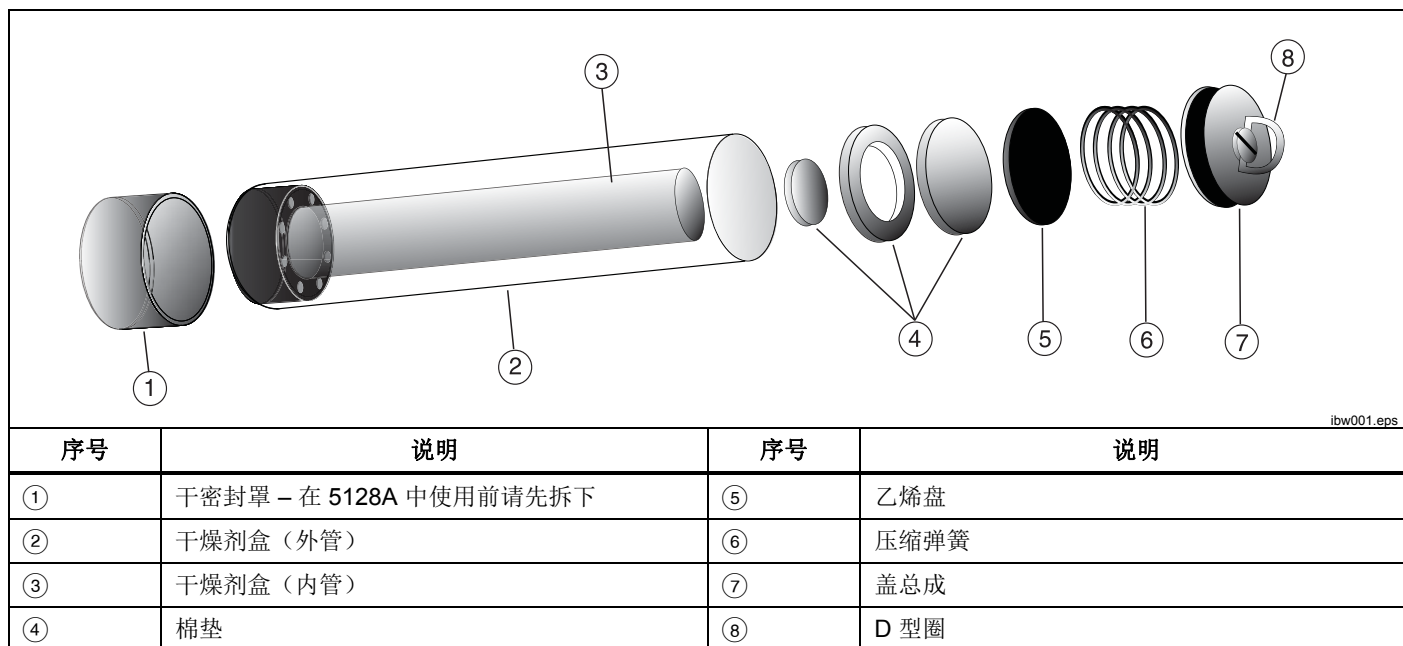

表 1.干燥剂盒

